



Сборка спинки заднего сиденья

- 57-1** Спинка заднего сиденья
- 57-2** Задняя панель спинки
- 57-3** Винты 1,2×2 мм (MP07)

ДЕТАЛИ К ВЫПУСКУ 57



ПРИМЕЧАНИЕ: представленные на фото детали могут незначительно отличаться от деталей, полученных с этим выпуском.

ИНСТРУКЦИЯ ПО СБОРКЕ

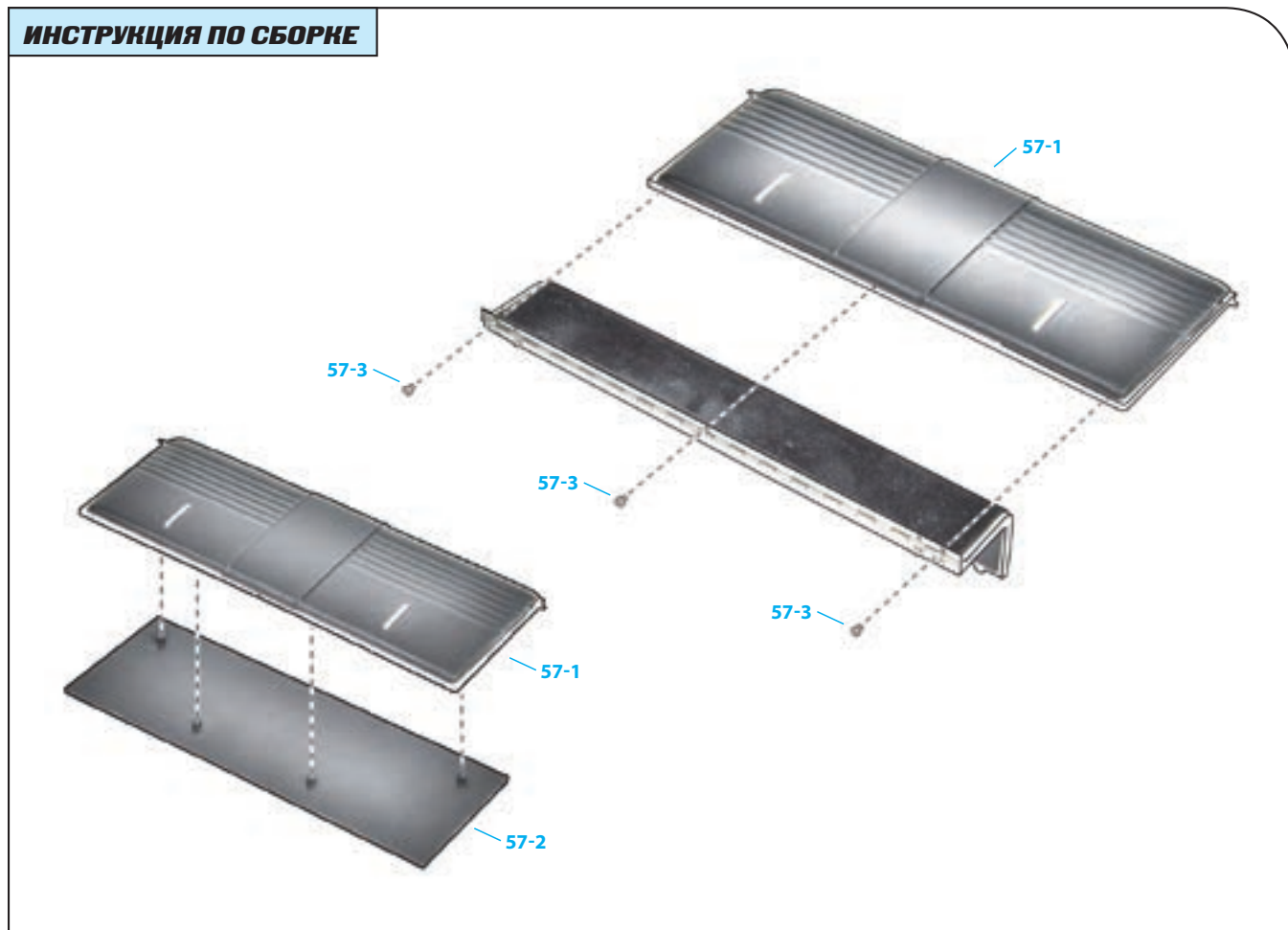



Шаг 57-A

Положите спинку заднего сиденья (57-1) на рабочий стол внутренней стороной вверх и разместите заднюю панель спинки (57-2) так, как показано на фото.



Шаг 57-B

Вставьте выступы панели в отверстия спинки и прижмите обе части так, чтобы они плотно прилегли друг к другу.

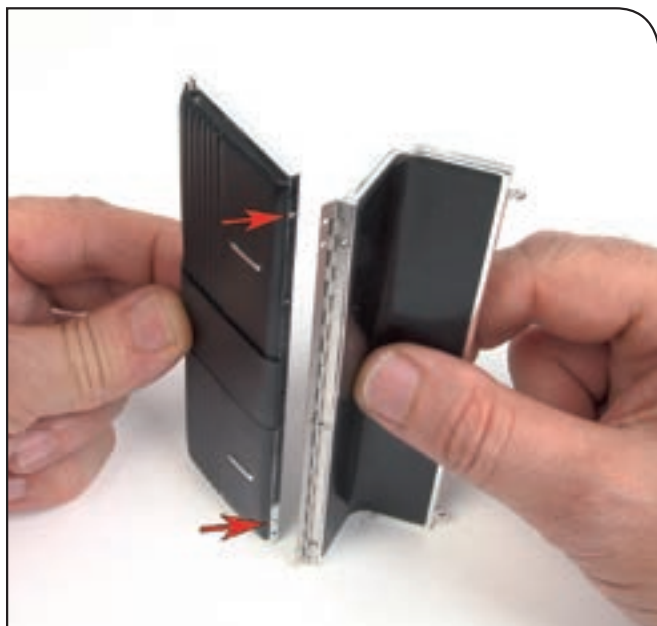

Шаг 57-C

Возьмите складную панель, которую вы собрали в предыдущем выпуске, и приложите ее к спинке заднего сиденья. Затем вставьте выступы, расположенные в нижней части спинки, в отверстия, сделанные в петле на панели.

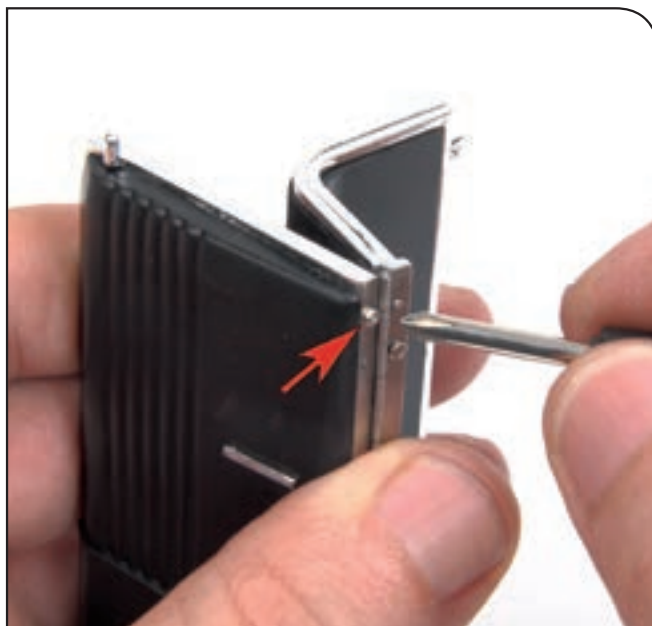

Шаг 57-D

Поместите первый винт МР07 (57-3) в одном конце петли — там, где отмечено стрелкой, и закрутите его, но не очень сильно.



Шаг 57-E

Вкрутите второй винт МР07 в другой конец петли, но не закручивайте его слишком сильно.



Шаг 57-F

Поместите последний винт МР07 в центр петли, не закручивая его до конца.

Шаг 57-G

Убедитесь, что оба элемента подвижны, так как спинка заднего сиденья должна складываться.



Шаг 57-H

Стержни, расположенные по периметру спинки, позволят вам разместить эту деталь в салоне автомобиля при последующей сборке.



Шаг 57-1

Спинка заднего сиденья
в салоне автомобиля.



РЕЗУЛЬТАТ СБОРКИ

Детали после окончательной сборки

Так ваша модель Ford Mustang Shelby GT-500
(1967) будет выглядеть после сборки.

